

HX-JRQ600 型 气体加热器

产品介绍手册

苏州华翔世达环保科技有限公司

SuZhou HuaXiang Star Environmental Technology Co., Ltd.

一、加热器

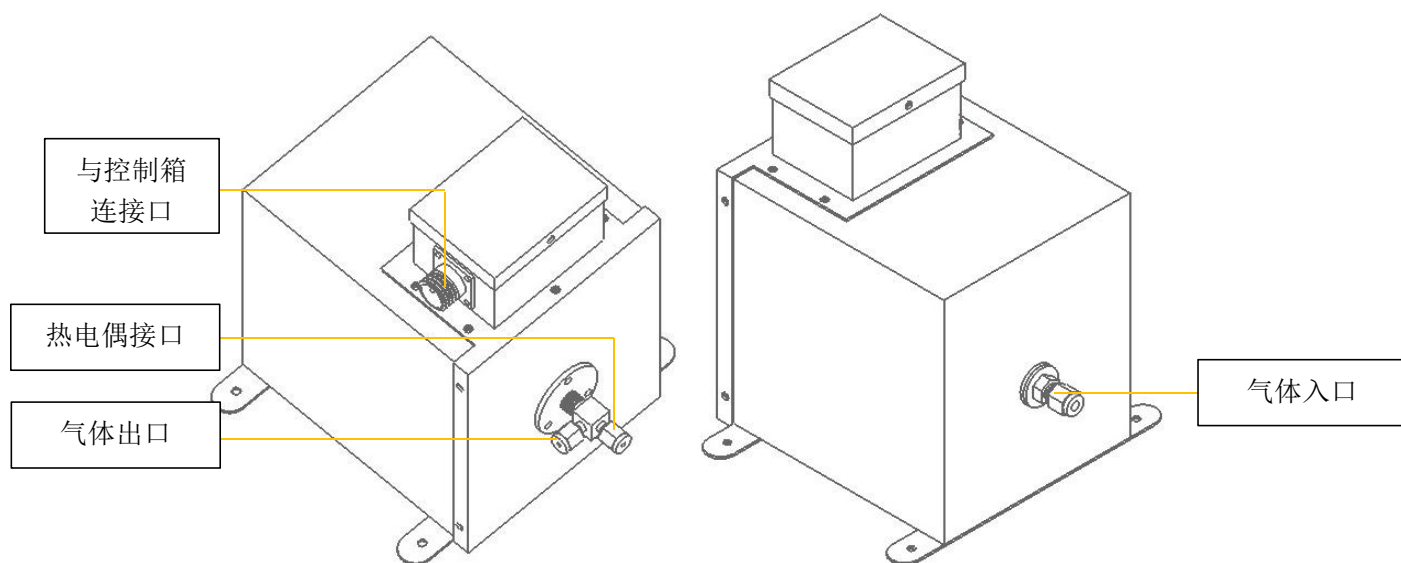

- 1、表面采用喷塑处理，外观简洁、美观大方。
- 2、可配置温度控制箱。
- 3、保温材料采用高纯氧化铝纤维，环保节能，减少热量的损失。
- 4、工作电压：208 - 240 VAC, 50/60Hz
- 5、工作功率：600W
- 6、允许气体流量 (max)：10 升每分钟
- 7、气体温度： $\leq 600^{\circ}\text{C}$
- 7、内管：SUS316L 材质
- 8、进气、出气口：3mm 卡套接口

9、使用压力： $\leq 0.3\text{Mpa}$

二、温度控制系统（选配）

1、采用PID智能控温，室温 $\sim 800^{\circ}\text{C}$ ， $\pm 1^{\circ}\text{C}$ ，可调

2、带断偶保护功能

3、热电偶采用K型热电偶

五、发票

13%增值税专用发票

六、货期

订货后5个工作日内发货

七、包装与运输

多层硬纸箱+珍珠棉、顺丰快递，确保运输安全及高效

八、其他

可定制其他各种流量、温度、压力要求的加热器

HX-JRQ600 气体加热器

苏州华翔世达环保科技有限公司

地 址：苏州工业园区双泾街 59 号

联系电话：0512-68703859

传 真：0512-68703879

网 址：<http://www.sz-hxsd.com>

电子信箱：hxsd@sz-hxsd.com

本公司承诺不断提升产品品质，保留在不经通知的情况下对此产品说明所含信息进行修改的权利。

本说明，已审校，若有遗漏或错误，劳请及时告知。

华翔世达版权所有